

Рис.1



Рис.2



Сталевий захист двигуна
 **KOLCHUGA**[®]
www.kolchuga.ua

1.0809.00

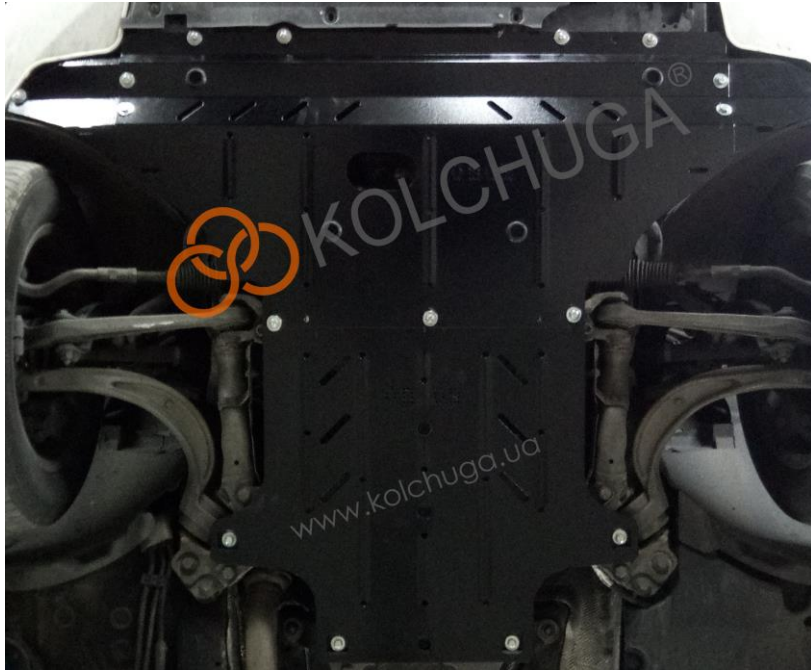
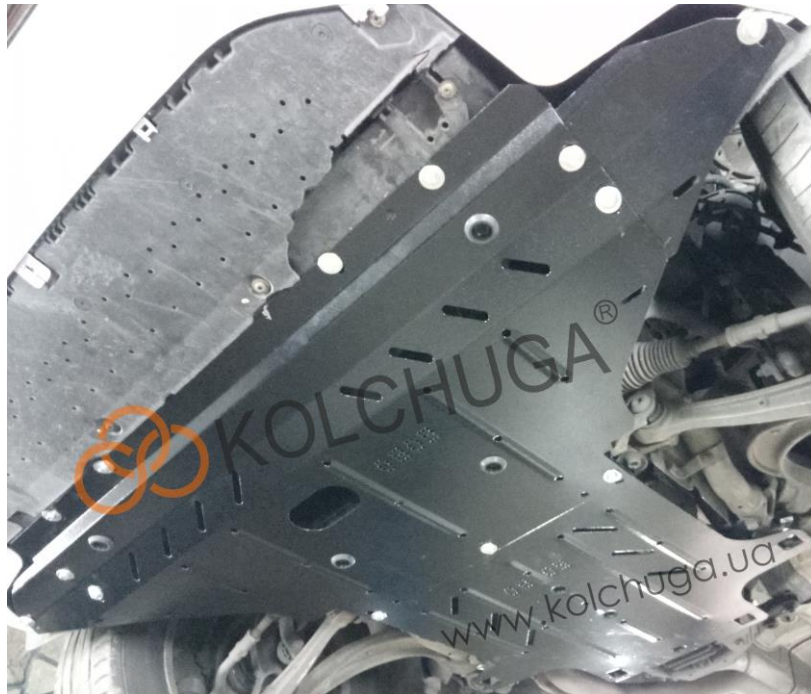
***Audi A4 B8 ноябрь 2011-2015
facelift***

***Audi A5 B8 ноябрь 2011-2016
facelift***

Только электроусилитель

Защита 1.0809.00

Применяемость: Audi A4, A5(B8) с электроусилителем рулевого управления, 2.0 TDI, 2.0 TFSi A, 2011-2015 г.в.

Комплектность:

№ п/п	Наименование	Обозначение	Количество	Примечания
1	Панель	1.0809.00.8.003.1513	1	
2	Панель	1.0809.00.6.003.943 СБ	1	
3	Балка	1.0809.00.6.004.393 СБ	1	
4	Крыло	1.0573.00.6.001.120	2	
5	Болт	M6x25	4	
6	Болт	M6x45	2	
7	Болт	M8x16	10	
8	Болт	M8x25	4	
9	Шайба	A6	6	
10	Шайба	A8	20	
11	Шайба	A10	6	
12	Планка	СТП.8.006.033	4	
13	Гайка клетевая U-образная	M6	4	закладная клипса
14	Гайка клетевая U-образная	M8	3	закладная клипса
15	Амортизатор 30		7	

Схема сборки защиты двигателя и КПП

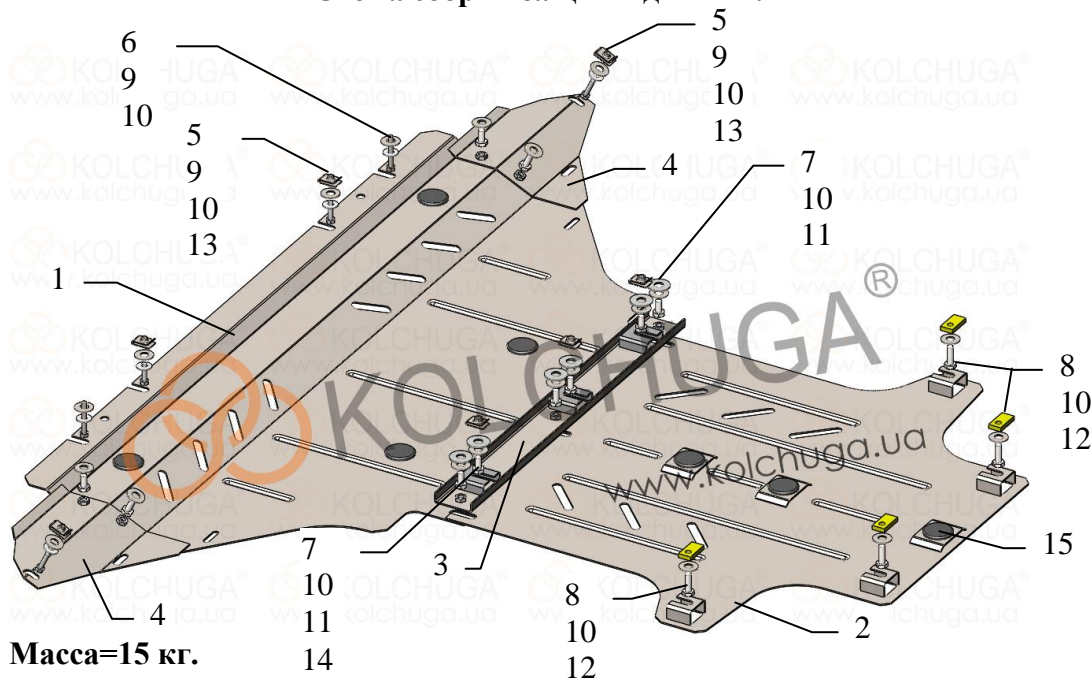

ВНИМАНИЕ!!! После монтажа защиты не допускается соприкосновение элементов защиты с движущимися элементами узлов и агрегатов автомобиля.

Установка защиты.

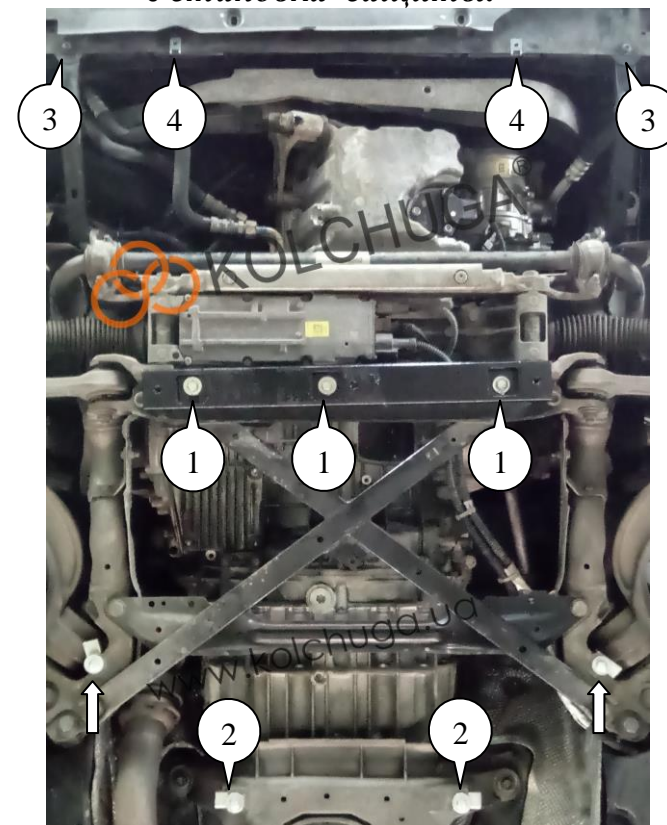

Рис.1

1. Снять штатный пыльник.
2. Установить гайки 14 в штатные отверстия подрамника, и прикрутить балку 3 с помощью болтов 7 с шайбами 10, 11, поз.1, рис. 1.
3. Установить планки 12 над отверстиями балки КПП, наживить болты 8 с шайбами 10, поз.2, рис.1.
4. Выкрутить штатные болты, поз.3, рис.1.
5. Установить над штатными отверстиями рамки радиатора гайки 13, поз.4, рис.1.
6. Завести панель 1 пазами под установленные болты 7 в балке 3 и прикрутить спереди, в штатные места болтами 6, и болтами 5 под установленные гайки 13, рис. 2, рис. 3.
7. Завести панель 2 пазами поверх панели 1 и под установленные болты 8, по краям закрепить панель 2 болтами 8 с шайбами 10 и планками 12, рис. 2, рис. 3.
8. Закрепить боковые крылья к панели 1 и подкрылку автомобиля болтами 5, 7.
9. Затянуть все точки крепления

Защита закрывает двигатель, КПП.